

**LIBRETTO ISTRUZIONI
INSTRUCTION BOOKLET
NOTICE D'UTILISATION
BEDIENUNGSANLEITUNG**

Frullatore con brocca in vetro
Blender with glass jug
Blender avec bol en verre
Mixer mit Glaskanne
type PMS350 (mod. TB508AE)





Questo simbolo vi invita a leggere attentamente queste istruzioni prima dell'uso dell'apparecchio, ed eventualmente informare terzi, se necessario. Conservare il libretto per ulteriori consultazioni e per l'intera durata di vita dell'apparecchio. Se nella lettura di queste istruzioni d'uso alcune parti risultassero difficili nella comprensione o se sorgessero dubbi, prima di utilizzare l'apparecchio contattare l'azienda all'indirizzo scritto in ultima pagina.



ATTENZIONE!

Questo simbolo vi invita a prestare attenzione a determinate funzioni, istruzioni, e avvertenze per un impiego sicuro.



Questo simbolo indica: apparecchio di classe II.

AVVERTENZE GENERALI

- Questo apparecchio è destinato all'uso domestico (quindi non professionale), per frullare frutta o verdure o alimenti leggermente viscosi unitamente a acqua o altri liquidi commestibili, secondo le modalità indicate in queste istruzioni. Gli alimenti devono essere privi di parti dure (semi, gusci, scorze), privi di fibre resistenti o legnose, e in cubetti di 2-3cm: la temperatura degli alimenti non deve superare 60°C. La frullatura in continuo non può durare più 2 (due) minuti onde evitare il surriscaldamento del motore: attendere 10 (dieci) minuti prima del successivo utilizzo.

Esempi pratici di impiego: per preparare passati di verdure, per miscelare creme a base di frutta o verdure. Ogni altro uso è da considerarsi improprio e pericoloso.

Esempi di apparecchi per ambiente domestico sono apparecchi per tipiche funzioni domestiche, anche da persone non esperte usati in ambito domestico:

- in negozi, uffici e altri luoghi di lavoro similari;
- in aziende agricole o similari;
- da clienti di alberghi, motel e altri ambienti di tipo residenziale;
- in ambienti del tipo bed and breakfast.

- Il costruttore non potrà essere ritenuto responsabile di eventuali danni derivanti da uso improprio, erraneo e irresponsabile e/o da riparazioni effettuate da personale non qualificato.
- L'utilizzatore non deve lasciare l'apparecchio senza sorveglianza quando è collegato all'alimentazione.
- Le lame sono affilate! Per evitare lesioni si raccomanda la massima attenzione quando si maneggiano e quando si pulisce la brocca.
- La spina deve essere disinserita dalla presa di corrente, prima di montare o staccare qualunque componente, se l'apparecchio non è in uso, prima di eseguire la pulizia dell'apparecchio.
- Prima di ogni utilizzo accertarsi che:
 - Il cavo di alimentazione sia libero e non attorcigliato su se stesso, e non sia danneggiato.
 - Il fondo sia perfettamente solidale e fissato alla brocca.

- Il coperchio sia inserito sulla brocca, e la brocca correttamente inserita nel corpo motore.
- Non vi siano corpi estranei all'interno della brocca e a contatto con le lame.
- Il contenuto all'interno della brocca non superi il livello massimo indicato sul lato della medesima.
- Durante l'utilizzo prestare continua attenzione affinché l'apparecchio funzioni correttamente: se le lame dovessero rimanere incastrate, o se ingredienti dovessero attaccarsi alla parete della brocca spegnere immediatamente l'apparecchio, disinserire la spina dalla presa di corrente e con un utensile appropriato liberare il cibo da sotto le lame o dalle pareti.
- Rimuovere il coperchio o la brocca solo quando il motore è completamente fermo e dopo aver tolto la spina dalla presa di corrente.
- Se l'apparecchio non è in uso o se lasciato incustodito, togliere la spina dalla presa di corrente
- Non utilizzare l'apparecchio per miscelare liquidi.
- I bambini non devono utilizzare l'apparecchio. Tenere l'apparecchio e il suo cavo fuori dalla portata di mano dei bambini.
- I bambini non devono utilizzare l'apparecchio come gioco.
- Questo apparecchio può essere utilizzati da persone con ridotte capacità fisiche sensoriali o mentali o con mancanza di esperienza e di conoscenza, se sono sorvegliati oppure se hanno ricevuto istruzioni riguardo l'utilizzo in sicurezza dell'apparecchio e se ne hanno capito i pericoli implicati.

- Utilizzare l'apparecchio solo in ambienti chiusi. Non lasciare l'apparecchio esposto agli agenti atmosferici (sole, pioggia ecc..).
- Verificare periodicamente il buono stato dell'apparecchio e dei suoi elementi: in caso di dubbio rivolgersi ad un centro assistenza autorizzato e accertarsi che i ricambi forniti siano originali.
- Non utilizzare l'apparecchio se le lame o altre parti sono danneggiate.
- Non utilizzare l'apparecchio se il cordone elettrico è danneggiato: se lo fosse, deve essere sostituito dal costruttore o dal suo servizio assistenza tecnica o comunque da una persona con qualifica simile, in modo da prevenire ogni rischio.
- Attenzione: quando si utilizzano apparecchi elettrici, occorre sempre rispettare le precauzioni di sicurezza di base per evitare i rischi di incendio, di scosse elettriche e di lesioni fisiche.
- Prestare le seguenti precauzioni riguardanti l'uso di apparecchi elettrici:
 - Non toccare l'apparecchio con mani e piedi bagnati. Assicuratevi di avere le mani perfettamente asciutte prima di toccare l'apparecchio. Al fine di proteggersi da ogni rischio di shock elettrico, non immergere la spina, il cordone elettrico e il corpo motore nell'acqua od in nessun altro liquido.
 - Non tirare il cavo di alimentazione o l'apparecchio stesso per disinserire la spina dalla presa di corrente.
 - Non tirare il cavo per spostare l'apparecchio.

INSTALLAZIONE

- Dopo aver tolto l'imballaggio assicurarsi dell'integrità dell'apparecchio; in caso di dubbio non utilizzarlo e rivolgersi a personale professionalmente qualificato. Gli elementi dell'imballaggio (sacchetti in plastica, polistirolo, punti metallici, ecc...) non devono essere lasciati alla portata di bambini o persone irresponsabili, in quanto possibili fonti di pericolo, ma vanno smaltiti secondo le norme vigenti.
- Prima di collegare l'apparecchio accertarsi che i dati di targa (tensione, ecc..) corrispondano a quelli della vostra rete di distribuzione elettrica. In generale è sconsigliato l'uso di adattatori, prese multiple e/o prolunghe; se il loro uso si rendesse indispensabile, devono essere conformi alle vigenti norme di sicurezza e la portata in corrente (ampères) non deve essere inferiore a quella massima dell'apparecchio.
- La presa di corrente deve essere facilmente accessibile in modo da poter disinserire con facilità la spina in caso di emergenza.
- Assicurarsi che il cordone elettrico sia posizionato correttamente e non sia a contatto con parti calde o spigoli taglienti, né avvolto intorno all'apparecchio e non passi sotto l'apparecchio, non sia attorcigliato su se stesso e non si impigli, onde evitare una caduta dell'apparecchio.
- Posizionare l'apparecchio:
 - lontano da fonti di calore (ad es. altri forni, fornello gas, ecc.)
 - su un piano d'appoggio orizzontale, ben stabile, la cui superficie sia liscia (in modo che i piedini a ventosa possano fare presa) e non sia delicata (ad esempio mobili laccati, tovaglie, ecc), in posizione dove non possa subire urti, e a debita distanza dal bordo del mobile, per evitare cadute.
 - lontano da contenitori di liquidi, ad esempio lavelli ecc. Nel caso l'apparecchio inavvertitamente si bagnasse o immergesse in un liquido, per prima cosa disattivare la presa di corrente spegnendo l'interruttore del quadro elettrico, e solo dopo togliere la spina dalla presa di corrente. Asciugarlo con cura sia spina che la presa di corrente e solo dopo riattivare la corrente alla presa. Re-inserire la spina nella presa di corrente, e poi utilizzare l'apparecchio. In caso di dubbio, rivolgersi a personale professionalmente qualificato.

USO

Il frullatore è composto da base con motore e brocca in vetro, e più in dettaglio dalle parti qui descritte:

BASE (7) contiene il motore ed è dotata dei seguenti elementi:

-Manopola (8) per accendere e spegnere il motore: seleziona “ I “ velocità minima , “ II “ velocità massima (per entrambe il motore funziona in modo continuo), e se ruotata in “ PULSE” seleziona la velocità massima solo per gli istanti in cui la manopola viene trattenuta (al suo rilascio il motore si spegne). La posizione “ 0 ” spegne il motore.

-Interruttore sicurezza : attiva il motore solo se la brocca è bene e correttamente inserita nella base, e se contemporaneamente il coperchio è bene e correttamente inserito sulla brocca.

-Foro drenaggio, per eliminare trascinamento di liquidi.

-Piedini in gomma (10) a ventosa, che aderiscono alla superficie e conferiscono stabilità all'apparecchio.

-Tasca per il cordone elettrico (11): si inserisce e si estrae attraverso il foro a lato.

-BROCCA (4) in vetro temperato, con scala graduata e indice di livello massimo (1,5l), dotata dei seguenti elementi:

-Coperchio (2) con asola centrale e relativo tappo-misurino con graduazioni.

-Guarnizione (3)

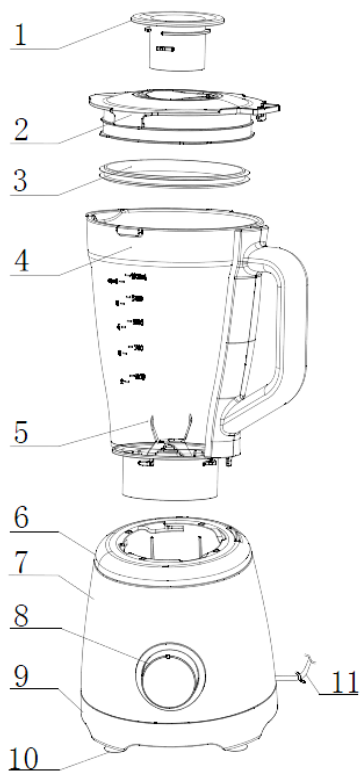

-Lame inox (5): sono solidali al fondo, che può essere rimosso dalla brocca.





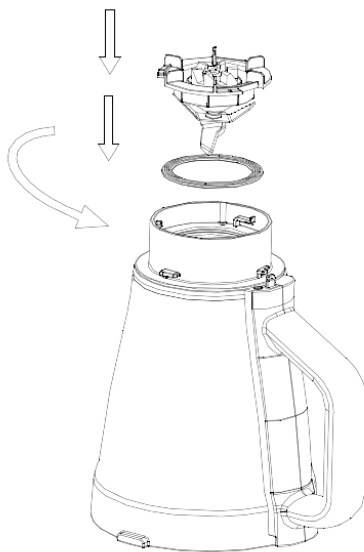

Seguire le seguenti istruzioni per il fissaggio dei vari elementi:

1. Le lame sono solidali al fondo, la cui tenuta stagna è assicurata dalla guarnizione ad anello. Per il fissaggio del fondo al lato inferiore della brocca, inserire in modo corretto la guarnizione, innestare il fondo (le lame devono risultare all'interno della brocca) e ruotarlo in senso anti-orario per bloccarlo. Per togliere il fondo, operare nel modo inverso.

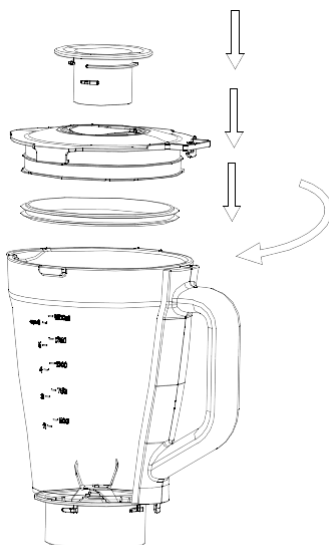

2. Inserire a fondo il tappo-misurino nella propria asola e ruotarlo per il fissaggio. Posizionare il coperchio sul lato superiore della brocca, in maniera che sia leggermente orientato a sinistra: le alette del suo bordo devono risultare adiacenti alle linguette della brocca. Inserire il coperchio a fondo in modo che vada in battuta, e ruotare in senso orario di quel poco per raggiungere la posizione esatta (i simboli  e  sono allineati), necessaria per intercedere sull'interruttore di sicurezza e attivare il motore. Per togliere coperchio e tappo-misurino, operare nel modo inverso.



3. Inserire a fondo la brocca nella base in modo che i simboli  e  siano allineati, ruotarla in senso orario per bloccarla (i simboli  e  sono allineati), e così intercedere sull'interruttore di sicurezza e attivare il motore. Per togliere la brocca, operare nel modo inverso.

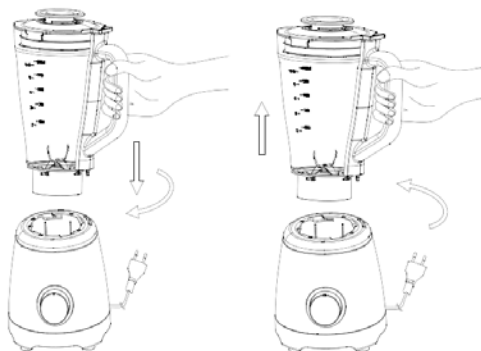

Al primo utilizzo è necessario lavare le parti a contatto gli alimenti e asciugarle con cura. (vedi paragrafo “Pulizia e Manutenzione”).

Funzionamento.

Estrarre il cordone elettrico dalla base.

Assicurarsi che i piedi a ventosa siano in completa aderenza alla superficie di appoggio.

Inserire gli alimenti all'interno della brocca in quantità non eccedente al massimo livello (1,5l.), e richiudere il coperchio e il tappo-misurino.

Inserire la brocca sulla base e bloccare.

Verificare che il selettore si in posizione “0” (spento) e solo dopo inserire la spina nella presa di corrente.

Ruotare la manopola nella posizione “I” o “II” per frullare (non oltre 2 minuti), oppure “PULSE” per l'utilizzo momentaneo.

Ruotare la manopola in posizione “0” per spegnere il motore, e terminato l'impiego togliere la spina dalla presa di corrente.

Successivi utilizzi si possono effettuare solo dopo 10 minuti di raffreddamento del motore.

Lavare accuratamente la brocca prima di ogni altro utilizzo, eventualmente pulire la base, nelle modalità indicate la paragrafo pulizia e manutenzione. Se conveniente, prima di riporre l'apparecchio inserire il cavo elettrico all'interno della base.

Consigli pratici

-Un leggero movimento a vortice del frullato, evita grumi dei frullati o la separazione nelle salse a base di uova.

-Gli alimenti dovrebbero essere tagliati a cubetti di circa 2-3 cm: ciò contribuirà a ottenere un frullato uniforme.

-Non riempire mai la brocca oltre il livello massimo indicato (1,5 l.) o ancor meno se il preparato aumenta volume durante la frullatura.

- Per la frullatura di alimenti secchi, necessita aggiungere acqua o altri liquidi in misura tale che il preparato risulti fluido, e così evitare che le lame si blocchino.
- Se durante la frullatura il preparato aderisce alle pareti della brocca, interrompere l'operazione, rimuovere il coperchio e con una spatola rimuovere il cibo dalle pareti, aggiungere acqua o altri liquidi, chiudere e poi riprendere la frullatura.
- Quando si miscelano una varietà di ingredienti, miscelare prima i liquidi, e poi aggiungere gli ingredienti secchi.
- Assicurarsi sempre che di aver rimosso le parti dure o fibrose dagli alimenti, per non danneggiare le lame.
- Alimenti caldi non possono superare la temperatura di 60°C. Devono essere versati con cautela nella caraffa. Terminato l'impiego, raffreddare la brocca lasciandola qualche minuto al di fuori della base.

PULIZIA E MANUTENZIONE

Prima di eseguire le operazioni, accertarsi che la manopola sia in posizione " 0 " (spento), e la spina sia scollegata dalla presa di corrente.

Risciacquo veloce. Per eseguire un veloce risciacquo della caraffa, operare come descritto:

- Inserire acqua nella brocca per metà della capienza, e un po' di detergente liquido per stoviglie.
 - Attivare la funzione PULSE per 1 o 2 secondi, e ripetere 3 o 4 volte.
 - Eliminare l'acqua e risciacquare abbondantemente con acqua corrente.
- Si rammenta che prima di riporre l'apparecchio è bene pulirlo accuratamente.

Pulizia accurata.

Per la pulizia delle lame, togliere il fondo dalla brocca, ruotandolo in senso antiorario.

Rimuovere la guarnizione ad anello

Rimuovere il coperchio e il tappo-misurino

Lavare accuratamente questi elementi e la brocca con acqua e detergente liquido per stoviglie e, nel caso, con un panno (non utilizzare prodotti abrasivi), e sciacquare accuratamente e asciugare prima del loro ri-assemblaggio. Questi elementi si possono lavare in lavastoviglie.

Il corpo motore: può essere pulito unicamente con un panno morbido leggermente imbevuto d'acqua e/o normale detersivo liquido per stoviglie. Non può essere lavato in lavastoviglie, né sotto il getto d'acqua, né immerso in acqua o altri liquidi: nel caso le parti elettriche (inclusi cordone e spina) si bagnino, asciugare con cura e completamente prima dell'utilizzo.

- Quando non si utilizza l'apparecchio, riporlo in un luogo asciutto.
- Se si decide di non utilizzare più l'apparecchio, si raccomanda di renderlo inoperante tagliando il cavo di alimentazione (prima assicurarsi d'aver tolto la

spina dalla presa di corrente), e di rendere innocue quelle parti che sono pericolose qualora utilizzate per gioco dai bambini.

Avvertenze per il corretto smaltimento del prodotto ai sensi della Direttiva Europea direttiva 2011/65/UE.

Alla fine della sua vita utile il prodotto non deve esser smaltito insieme ai rifiuti urbani.

Può essere consegnato presso gli appositi centri di raccolta differenziata predisposti dalle amministrazioni comunali, oppure presso i rivenditori che forniscono questo servizio.

Smaltire separatamente un elettrodomestico consente di evitare possibili conseguenze negative per l'ambiente e per la salute derivanti da un suo smaltimento inadeguato e permette di recuperare i materiali di cui è composto al fine di ottenere un importante risparmio di energia e di risorse. Per rimarcare l'obbligo di smaltire separatamente gli elettrodomestici, sul prodotto è riportato il marchio del contenitore di spazzatura mobile barrato. Lo smaltimento abusivo del prodotto da parte dell'utente comporta l'applicazione delle sanzioni amministrative previste dalla normativa vigente.





This symbol tells you to read these instructions carefully before using the appliance, and to inform any third parties if necessary. Keep the instruction booklet for further reference throughout the lifetime of the appliance. If when reading these instructions you find any parts difficult to understand or have any doubts, contact the manufacturer at the address provided on the back page before using the appliance.



WARNING!

This symbol tells you to pay special attention to specific functions, instructions and precautions for safe use.



This symbol informs you that the appliance is in class II.

GENERAL WARNINGS

- This appliance is intended only for household (therefore not professional) use, for blending fruit, vegetables or slightly viscous foods together with water or other edible liquids, as instructed here. Foods must not have hard parts (seeds, shells or rind) or tough or woody fibres, and must be diced into cubes of 2-3cm: foods must not be at a temperature over 60°C.
Continuous blending for more than 2 (two) minutes is not possible as this may cause the motor to overheat: wait 10 (ten) minutes before the next use.

Practical examples of use: for blending soups, and for creaming fruit or vegetables. Any other use constitutes misuse and is hazardous.

Examples of household appliances are appliances for typical household functions, which may be used in the home even by persons without specific skill:

- in shops, offices and other similar workplaces;
 - on farms and in similar locations;
 - by the customers of hotels, motels and other residential environments;
 - in bed and breakfast establishments.
- The manufacturer cannot be held liable for any damage arising from misuse or incorrect or irresponsible use, and/or from repairs carried out by unqualified persons.
 - The user must not leave the appliance unattended when it is connected to the power supply.
 - The blades are sharp! To avoid injuries, take great care when handling and when cleaning the jug.
 - The plug must be disconnected from the power socket before any component is removed or disconnected, with the appliance not in use, before proceeding to clean it.
 - Before each use, make sure that:
 - The power cord is unrestricted, not twisted and free from damage.
 - The base is securely fixed to the jug.
 - The lid is fitted onto the jug, and the jug is properly secured to the motor unit.

- There are no foreign bodies inside the jug and touching the blades.
- The contents of the jug do not exceed the maximum level marked on its side.
- During use, check continually that the appliance is operating correctly. If the blades jam or ingredients stick to the sides of the jug, switch off the appliance at once, disconnect the plug from the power socket and use a suitable utensil to remove the food from underneath the blades or the sides of the jug.
- Do not remove the lid or the jug until the motor has stopped completely and the plug has been removed from the power socket.
- If the appliance is not in use or is left unattended, remove the plug from the power socket.
- Do not use the appliance for mixing liquids.
- Children must not use the appliance. Keep the appliance and its power cord out of reach of children.
- Children must not play with the appliance.
- This appliance may be used by persons with reduced physical, sensory or mental capabilities or lack of experience and knowledge if they have been given supervision or instruction concerning use of the appliance in a safe way and have understood the hazards involved.
- Only use the appliance indoors. Never leave the appliance exposed to the weather (sun, rain, etc.).
- Check regularly that the appliance and its elements are in good condition: if in doubt, contact an authorised service

centre and make sure that the spare parts supplied are genuine.

- Do not use the appliance if the blades or other parts are damaged.
- Do not use the appliance if the power cord is damaged; if this is the case, it must be replaced by the manufacturer or its aftersales service, or by a person with similar qualifications, to prevent all risks.
- Warning: when using electrical appliances, always comply with the basic safety precautions to avoid the risks of fire, electric shock and physical injury.
- Take the following precautions when using electrical appliances:
 - Do not touch the appliance with wet hands and feet. Make sure that your hands are perfectly dry before touching the appliance. To guard against all risk of electric shock, do not immerse the plug, the power cord or the motor unit in water or any other liquid.
 - Do not pull the power cord or the appliance itself to remove the plug from the power socket.
 - Do not move the appliance by pulling the cord.

INSTALLATION

- After removing the packaging, check that the appliance is intact; if in doubt, do not use it and contact a qualified professional. Packaging components (plastic bags, polystyrene, metal staples, etc.) must not be left within reach of children or persons with diminished responsibility, since they are potentially hazardous; they must be disposed of in accordance with the current law.
- Before connecting the appliance, check that the nameplate data voltage, etc.) are the same as those of your mains electricity supply. In general, the use of adapters, multiple sockets and/or extension leads is not recommended; if their

use is unavoidable, they must comply with current safety regulations and their current rating (amps) must be no lower than the maximum current draw of the appliance.

- The power socket must be easily accessible so that the plug can be removed easily in an emergency.
- Make sure that the power cord is correctly positioned and is not in contact with hot parts or sharp edges, is wound around and does not pass underneath the appliance, is not twisted, and does not become entangled, to prevent the appliance from falling.
- Place the appliance:
 - well away from heat sources (e.g. other ovens, gas burners, etc.)
 - on a firm, horizontal support with a smooth surface (so that the sucker feet can grip it firmly) which does not have a delicate finish (e.g. lacquered kitchen units, tablecloths, etc.), in a position where it cannot be knocked, and far enough from the edge of the unit to prevent it from falling.
 - well away from containers holding liquids, such as sinks, etc. If the appliance is accidentally wet or immersed in a liquid, first disconnect the power supply by turning off the control panel switch, and only then remove the plug from the power socket. Dry both the plug and the power socket carefully before reactivating the power socket. Reconnect the plug to the power socket and then use the appliance. If in doubt, call in qualified staff.

USE

The blender consists of a base containing the motor and a glass jug, and in greater detail of the parts described here:

BASE (7) containing the motor and consisting of the following parts:

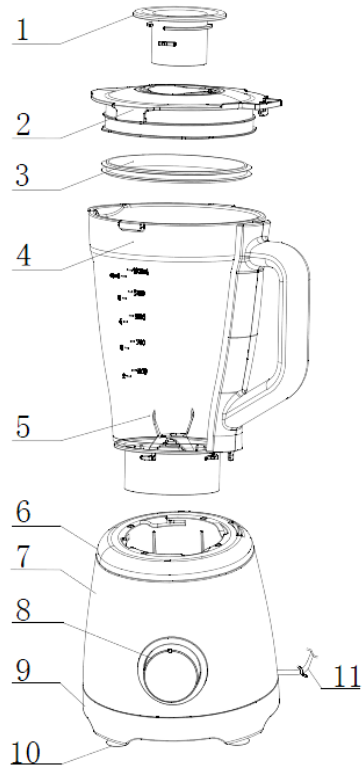

- Motor on/off knob (8): selects “ I “ minimum speed, “ II “ maximum speed (the motor operates continually at both speeds), and, if turned to “ PULSE”, selects maximum speed only as long as the knob is depressed (the motor stops when it is released). The “0” setting stops the motor.
 - Safety switch: only enables operation of the motor if the jug is correctly fitted onto the base and the lid is also correctly fitted onto the jug.
 - Drainage hole, to prevent liquid overflows.
 - Rubber sucker feet (10), which stick to the surface and give the appliance added stability.
 - Power cord pocket (11): the cord is inserted and extracted through the hole at the side.
- Toughened glass JUG (4), with graduated scale and maximum level marker (1.5l), complete with the following:
- Lid (2) with central hole and graduated measuring cap.
 - Gasket (3)
 - Stainless steel blades (5): integral with the base, which can be removed from the jug.





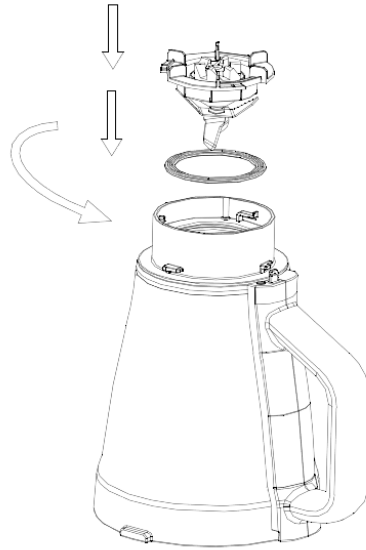

Proceed as follows to assemble the various parts:

1. The blades are integral with the base, which is provided with a watertight seal by a circular gasket. To fix the base to the underside of the jug, fit the gasket correctly, engage the base (the blades must be inside the jug) and turn it anticlockwise to lock it in place. Reverse this procedure to remove the base.

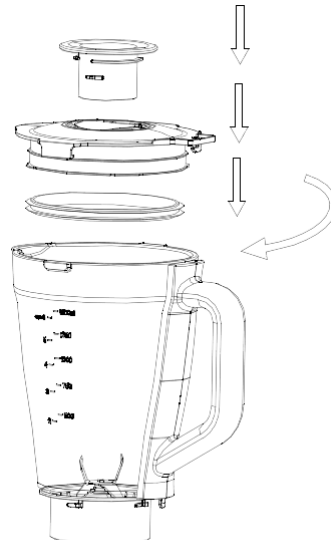

2. Fit the measuring cap fully into its hole and turn it to secure it. Place the lid on the top of the jug so that it is facing slightly to the left: the fins on its edge must be next to the tabs on the jug. Push the lid fully down and turn it clockwise into the correct position (symbols  and  aligned), which will trip the safety switch and enable the motor to start. Reverse the above procedure to remove the lid and measuring cap.



3. Push the jug fully down into the base so that symbols  and  are aligned, and turn it clockwise to lock it in place (symbols  and  aligned), which will trip the safety switch and enable the motor to start. Reverse the above procedure to remove the jug.

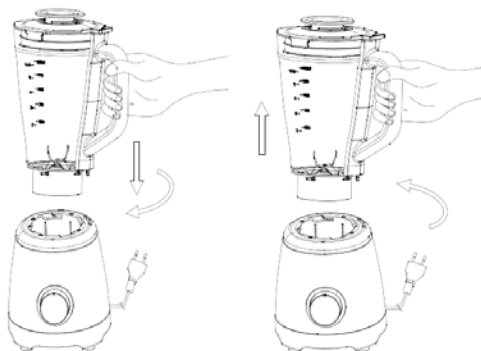

At first use, wash the parts in contact with the foods and dry them carefully. (see "Cleaning and Maintenance" section).

Operation.

Extract the power cord from the base.

Make sure that the sucker feet are adhering firmly to the supporting surface.

Place the foods in the jug (do not exceed the maximum level - (1.5l.) and close the lid and the measuring cap.

Fit the jug onto the base and lock it in place.

Check that the switch is turned to "0" (off) and then connect the plug to the power socket.

Turn the knob to the "I" or "II" setting to blend (not more than 2 minutes), or to "PULSE" for use in jog mode.

Turn the knob to "0" to stop the motor, and after use remove the plug from the power socket,

The appliance must not be reused until the motor has been left to cool for 10 minutes.

Wash the jug thoroughly before every further use, and if necessary clean the base as instructed in the cleaning and maintenance section. If this is convenient, insert the power cord into the base before putting the appliance away.

Practical hints

- Gentle blending avoids lumps in the blended foods or the curdling of egg-based sauces.

- Foods should be diced into cubes of 2-3 cm; this will help to achieve uniform blending.

- Never fill the jug above the maximum level shown (1.5 l.) especially if the preparation increases in volume during blending.

- When blending dry foods, enough water or other liquids must be added to produce a fluid preparation and prevent the blades from jamming.

- If the preparation sticks to the sides of the jug during blending, stop blending, remove the lid and use a spatula to remove the food from the sides, add water or other liquids, close and restart blending.
- When mixing a variety of ingredients, mix the liquids first and then add the dry ingredients.
- Take care to remove hard or fibrous parts from the foods, to avoid damaging the blades.
- Hot foods must not be at temperatures over 60°C. Care must be taken when pouring them into the jug. After use, cool the jug by leaving it off the base for a few minutes.

CLEANING AND MAINTENANCE

Before proceeding with any operations, make sure that the knob is turned to “ 0 “ (off) and the plug is disconnected from the power socket.

Quick rinse. To rinse the jug quickly, proceed as follows:

- Half fill the jug with water and a little washing-up liquid.
- Operate the PULSE function for 1 or 2 seconds and repeat 3 or 4 times.
- Pour out the water and rinse with plenty of running water.

Remember that the appliance should be dried thoroughly before it is put away.

Thorough cleaning.

To clean the blades, remove the base from the jug by turning it anticlockwise.

Remove the round gasket

Remove the lid and measuring cap

Wash these parts and the jug thoroughly with water and washing-up liquid and, if necessary, with a cloth (do not use abrasive products), then rinse thoroughly and dry before reassembly. These parts may also be washed in a dishwasher.

Motor unit: can only be cleaned with a soft cloth dipped in a little water and/or ordinary washing-up liquid. It cannot be washed in a dishwasher or under running water, or immersed in water or other liquids: if the electrical parts (including the power cord and plug) become wet, dry carefully and completely before use.

- When the appliance is out of use, store it in a dry place.
- If you decide not to use the appliance any more, it must be rendered unusable by cutting off the power supply cord (first making sure that the plug has been removed from the power socket), and any parts which are hazardous if used as children’s playthings must be rendered harmless.

Information for correct disposal of the product under the European Directive directive 2011/65/EU.

At the end of its lifetime, the product must not be disposed of with ordinary urban waste.

It can be consigned to the special waste recycling centres provided by local government, or by the retailers who provide this service.

Proper disposal of a household appliance prevents possible detrimental effects on the environment or health arising from its incorrect disposal and allows the recovery of its constituent materials, generating major savings of energy and resources. The product bears the crossed-out symbol of a wheeled rubbish bin to indicate that it must be disposed of separately. Illegal dumping of the product by the user will be subject to prosecution under the relevant law.





Ce symbole vous invite à lire attentivement ces instructions avant toute utilisation de l'appareil et éventuellement à informer des tiers, si nécessaire. Conservez la notice pour pouvoir vous y référer ultérieurement et pendant toute la durée de vie de l'appareil. Si certaines parties sont difficiles à comprendre ou si vous avez des doutes lors de la lecture de ces instructions, contactez la société à l'adresse indiquée à la dernière page avant d'utiliser le produit.



ATTENTION!

Ce symbole vous invite à faire attention à des fonctions, instructions et mode d'emploi particuliers afin d'utiliser l'appareil en toute sécurité.



Ce symbole indique que l'appareil est de classe II.

MODE D'EMPLOI GÉNÉRAL

- Cet appareil est destiné à l'usage domestique (non professionnel), pour mixer des fruits, légumes ou aliments légèrement visqueux, avec de l'eau ou tout autre liquide comestible, selon les modalités indiquées dans les présentes instructions. Les aliments doivent être dépourvus de parties dures (pépins, coques, écorces) et de fibres résistantes ou filandreuses, et coupés en dés de 2-3 cm: la température des aliments ne doit pas dépasser 60°C.

Le mixage en continu ne peut pas dépasser 2 (deux) minutes afin d'éviter la surchauffe du moteur: attendre ensuite 10 (dix) minutes avant de poursuivre l'utilisation.

Exemples pratiques d'utilisation: pour la préparation de soupes de légumes, pour mélanger des crèmes à base de fruits ou de légumes. Toute autre utilisation doit être considérée comme impropre et dangereuse.

Les appareils destinés à un usage domestique sont des appareils conçus pour des fonctions domestiques typiques, pouvant également être utilisés dans un cadre domestique par des personnes dénuées d'expérience:

- dans des magasins, bureaux et autres lieux de travail similaires;
 - dans des exploitations agricoles ou similaires;
 - par les clients des hôtels, motels et autres environnements à caractère résidentiel;
 - dans des environnements de type chambres d'hôtes.
- Le fabricant ne pourra pas être tenu responsable d'éventuels dommages causés par une utilisation impropre, erronée et irresponsable et/ou par des réparations effectuées par un personnel non qualifié.
 - L'utilisateur ne doit pas laisser l'appareil sans surveillance quand celui-ci est branché.
 - Les lames sont aiguisées! Pour éviter de vous blesser, nous vous recommandons de faire très attention lorsque vous manipulez ou nettoyez le bol.

- La fiche doit être débranchée de la prise de courant, avant de monter ou de démonter n'importe quel composant, si l'appareil n'est pas utilisé, avant de nettoyer l'appareil.
- Avant toute utilisation, assurez-vous que:
 - le câble d'alimentation est dégagé et non enroulé sur lui-même, ni abîmé.
 - le fond est parfaitement solidaire et fixé au bol.
 - le couvercle est posé sur le bol et le bol correctement inséré dans le bloc moteur.
 - il n'y a pas de corps étrangers à l'intérieur du bol et en contact avec les lames.
 - le contenu à l'intérieur du bol ne dépasse pas le niveau maximum indiqué sur celui-ci.
- Durant l'utilisation, faire continuellement attention afin que l'appareil fonctionne correctement: si les lames restent encastrées, ou si des ingrédients collent à la paroi du broc, éteindre immédiatement l'appareil, débrancher la fiche de la prise de courant et, à l'aide d'un ustensile adéquat, retirer l'aliment coincé sous les lames ou sur les parois.
- Retirer le couvercle ou le broc seulement quand le moteur est complètement à l'arrêt et après avoir débranché la fiche de la prise de courant.
- Si l'appareil n'est pas utilisé ou s'il est laissé sans surveillance, retirez la fiche de la prise de courant.
- N'utilisez pas l'appareil pour mélanger des liquides.
- Les enfants ne doivent pas utiliser l'appareil. Maintenez l'appareil et son câble hors de la portée des enfants.
- Les enfants ne doivent pas jouer avec l'appareil.

- Cet appareil peut être utilisé par des personnes dont les capacités physiques, sensorielles ou mentales sont réduites, ou des personnes dénuées d'expérience et de connaissances, sauf si elles ont pu bénéficier d'une surveillance ou d'instructions préalables concernant l'utilisation en toute sécurité de l'appareil et en ont compris les dangers inhérents.
- N'utiliser l'appareil que dans des pièces fermées. Ne laissez pas l'appareil exposé aux agents atmosphériques (soleil, pluie, etc.).
- Vérifiez périodiquement le bon état de l'appareil et de ses éléments; en cas de doute, adressez-vous à un centre d'assistance agréé et assurez-vous que les pièces détachées fournies soient d'origine.
- N'utilisez pas l'appareil si les lames ou d'autres parties sont endommagées.
- Ne pas utiliser l'appareil si le cordon électrique est endommagé: dans le cas contraire, il doit être remplacé par le fabricant, par son service d'assistance technique ou par une personne ayant une qualification similaire, afin d'éviter tout risque.
- Attention: quand on utilise des appareils électriques, il faut toujours respecter les précautions inhérentes à la sécurité de base afin d'éviter les risques d'incendie, de chocs électriques et de lésions physiques.
- Prenez les précautions suivantes concernant l'utilisation d'appareils électriques:
 - Ne touchez pas l'appareil avec les mains et les pieds mouillés. Assurez-vous d'avoir les mains parfaitement sèches avant de

toucher l'appareil. Afin d'éviter tout risque de décharge électrique, ne trempez jamais la fiche, le cordon électrique et le corps du moteur dans l'eau ou dans tout autre liquide.

- Ne tirez pas sur le câble d'alimentation ou sur l'appareil pour débrancher la fiche de la prise de courant.
- Ne tirez pas sur le câble pour déplacer l'appareil.

INSTALLATION

- Après avoir retiré l'emballage, vérifiez l'intégrité de l'appareil ; en cas de doute, ne l'utilisez pas et contactez un professionnel qualifié. Les éléments d'emballage (sachets en plastique, polystyrène, agrafes, etc.) ne doivent pas être laissés à la portée des enfants ou des personnes irresponsables, car ils constituent des sources de danger, mais doivent être éliminés conformément à la réglementation en vigueur.
- Avant de brancher l'appareil, assurez-vous que les données présentes sur la plaque (tension, etc) correspondent à celles de votre réseau de fourniture électrique. De manière générale, l'utilisation d'adaptateurs, prises multiples et/ou rallonges est déconseillée; si leur usage devait s'avérer indispensable, ils doivent être conformes aux normes de sécurité en vigueur et leur intensité (en ampères) ne doit pas être inférieure à celle, maximale, de l'appareil.
- La prise de courant doit être facilement accessible de façon à pouvoir débrancher aisément la fiche en cas d'urgence.
- Assurez-vous que le cordon électrique est positionné correctement et qu'il n'est pas en contact avec des parties chaudes ou des angles coupants, ni enroulé autour de l'appareil ou entortillé sur lui-même et qu'il ne s'accroche pas à celui-ci afin d'éviter une chute de l'appareil.
- Posez l'appareil:
 - loin des sources de chaleur (par exemple, fours, réchaud à gaz, etc)
 - sur un plan d'appui horizontal et stable, à la surface lisse (afin que les pieds pourvus de ventouses puissent adhérer) et non délicate (par exemple, meubles laqués, nappes, etc), dans une position telle qu'il ne puisse subir de chocs et suffisamment éloigné du bord du meuble afin qu'il ne puisse pas tomber.
 - loin des récipients contenant des liquides, évier, etc. Au cas où, par inadvertance, l'appareil se mouille ou tombe dans un liquide, désactivez en premier lieu la prise de courant en éteignant l'interrupteur du tableau électrique, puis retirez la fiche de la prise de courant. Essuyez avec soin aussi bien la fiche que la prise de courant, puis rallumez le courant. Enfoncez de

nouveau la fiche dans la prise de courant, puis utilisez l'appareil. En cas de doute, adressez-vous à un professionnel qualifié.

UTILISATION

Le mixeur est composé d'une base comprenant le moteur et d'un bol en verre, et des parties décrites ici de manière plus détaillée:

La BASE (7) comprend le moteur et est équipée des éléments suivants:

- Bouton (8) pour allumer et éteindre le moteur: tourné sur « I », il sélectionne la vitesse minimale, sur « I I », la vitesse maximale (dans les deux cas, le moteur fonctionne en continu), sur « PULSE », il sélectionne la vitesse maximale seulement lorsque la pression du doigt est maintenue sur le bouton (dès que la pression est relâchée, le moteur s'éteint). La position « 0 » éteint le moteur.
 - Interrupteur de sécurité: active le moteur seulement si le bol est correctement inséré dans la base et si le couvercle est bien posé sur le bol.
 - Orifice de drainage, pour éliminer les liquides ayant débordé.
 - Pieds en caoutchouc (10) antidérapants, qui adhèrent à la surface et permettent de stabiliser l'appareil.
 - Logement cordon électrique (11): insérer et extraire le fil du trou latéral.
- BOL (4) gradué en verre trempé, avec indication du niveau maximum (1,5 l), équipé des éléments suivants:
- Couvercle (2) avec orifice central et son bouchon-doseur gradué
 - Joint (3)
 - Lames inox (5): fixées au fond, qui peut être retiré du bol.

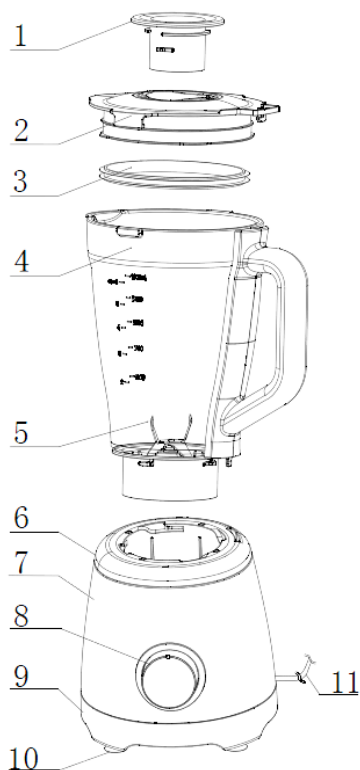

Suivre les instructions suivantes pour fixer les différents éléments:

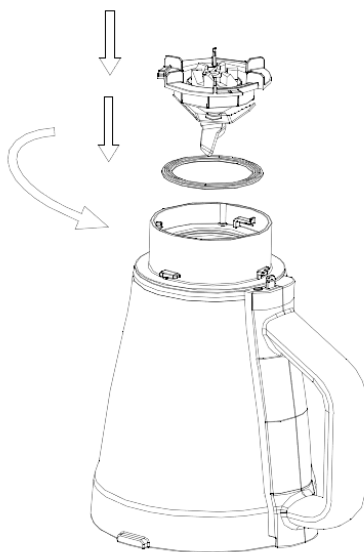

1. Les lames sont fixées au fond, dont l'étanchéité est garantie par le joint circulaire.

Pour fixer le fond au bord inférieur du bol, insérer correctement le joint, emboîter le fond (les lames doivent être à l'intérieur du bol) et tourner le fond dans le sens inverse des aiguilles d'une montre pour le bloquer. Pour retirer le fond, effectuer l'opération inverse.







2. Insérer complètement le bouchon-doseur à son emplacement, puis tourner ce dernier pour le fixer.

Poser le couvercle sur le bord supérieur du bol afin qu'il soit légèrement orienté à gauche: les ailettes de son bord doivent être en contact avec les languettes du bol. Insérer le couvercle à fond afin qu'il soit en contact, puis tourner dans le sens des aiguilles d'une montre pour atteindre la position exacte

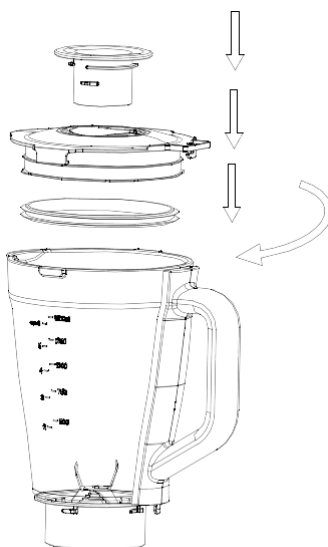
(les symboles  et  sont alignés), nécessaire pour agir sur l'interrupteur de sécurité et activer le moteur.

Pour retirer le couvercle et le bouchon-doseur, effectuer l'opération inverse.



3. Insérer à fond le bol sur la base afin que les symboles  et  soient alignés, tourner le bol dans le sens des aiguilles d'une montre pour le bloquer (les symboles  et  sont alignés), puis agir sur l'interrupteur de sécurité et activer le moteur. Pour retirer le fond, effectuer l'opération inverse.

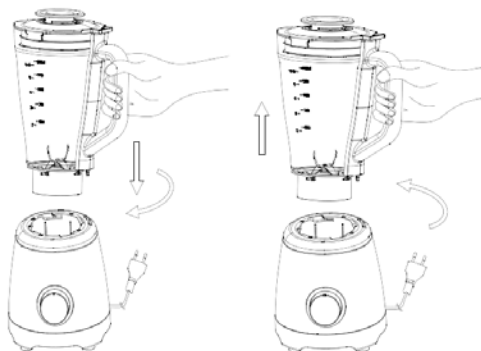

Lors de la première utilisation, il est nécessaire de laver les parties en contact avec les aliments et de les essuyer soigneusement (voir paragraphe «Nettoyage et maintenance»).

Fonctionnement

Extraire le cordon électrique de la base.

Assurez-vous que les pieds antidérapants adhèrent parfaitement au plan de travail.

Verser les aliments dans le bol en veillant à ne pas dépasser le niveau maximum (1,5 l) et fermer le couvercle et le bouchon-doseur.

Poser le bol sur la base et bloquer.

Vérifier que le bouton est bien sur « 0 » (éteint), puis brancher la fiche dans la prise de courant.

Tourner le bouton sur « I » ou « II » pour mixer (ne pas dépasser 2 minutes), ou sur « PULSE » pour une utilisation momentanée.

Tourner le bouton sur « 0 » pour éteindre le moteur. Après utilisation, débrancher la fiche de la prise de courant.

Laisser refroidir le moteur 10 minutes avant de poursuivre l'utilisation de l'appareil.

Laver soigneusement le bol avant toute nouvelle utilisation, nettoyer éventuellement la base, en suivant les modalités indiquées au paragraphe Nettoyage et maintenance. Si nécessaire, avant de ranger l'appareil, introduire le câble électrique à l'intérieur de la base.

Conseils pratiques

- Un léger mouvement en forme de tourbillon des aliments mixés évite les grumeaux ou la séparation dans les sauces à base d'œufs.
- Les aliments doivent être coupés en dés de 2-3 cm environ, ce qui contribue à obtenir une préparation uniforme.
- Ne jamais remplir le bol au-delà du niveau maximum indiqué (1,5 l), voire en dessous si la préparation augmente de volume durant le mixage.

- Pour mixer des aliments secs, il faut ajouter de l'eau ou tout autre liquide afin que la préparation soit fluide et d'éviter ainsi le blocage des lames.
- Si, durant le mixage, la préparation colle aux parois du bol, interrompre l'opération, retirer le couvercle et, à l'aide d'une spatule, retirer les aliments collés sur les parois, ajouter de l'eau ou un autre liquide, fermer et recommencer à mixer.
- Lorsque l'on mélange plusieurs ingrédients, mélanger d'abord les liquides, puis ajouter les ingrédients secs.
- Assurez-vous toujours d'avoir retiré les parties dures ou fibreuses des aliments afin de ne pas abîmer les lames.
- Les aliments chauds ne peuvent pas dépasser une température de 60°C. Ils doivent être versés avec précaution dans le bol. Après utilisation, laisser refroidir le bol quelques minutes en dehors de la base.

NETTOYAGE ET MAINTENANCE

Avant d'effectuer les opérations, assurez-vous que le bouton est bien tourné sur « 0 » (éteint) et que la fiche est débranchée de la prise de courant.

Rinçage rapide Pour effectuer un rinçage rapide du bol, opérer comme indiqué ci-après:

- Verser de l'eau dans le bol jusqu'à la moitié, ainsi qu'un peu de liquide vaisselle.
- Activer la fonction PULSE pendant 1 ou 2 secondes, répéter 3 ou 4 fois.
- Jeter l'eau et rincer abondamment à l'eau courante.

Nous vous rappelons qu'il faut nettoyer l'appareil soigneusement avant de le ranger.

Nettoyage soigneux

Pour nettoyer les lames, déboîter le fond du bol en le tournant dans le sens inverse des aiguilles d'une montre.

Retirer le joint circulaire.

Retirer le couvercle et le bouchon-doseur.

Laver soigneusement ces éléments et le bol à l'eau avec un produit vaisselle et, si nécessaire, avec un chiffon (ne pas utiliser de tampons abrasifs), rincer soigneusement et essuyer tous les éléments avant de les réassembler. Tous ces éléments peuvent être lavés au lave-vaisselle.

Le bloc moteur ne peut être nettoyé qu'avec un chiffon doux légèrement humidifié avec de l'eau et/ou un produit vaisselle classique. Il ne peut pas être lavé au lave-vaisselle ni même au robinet, ni être trempé dans l'eau ou d'autres liquides: si les parties électriques (y compris le cordon et la fiche) sont mouillées, séchez soigneusement et complètement avant d'utiliser l'appareil.

- Quand l'appareil n'est pas utilisé, rangez-le dans un endroit sec.
- Si vous décidez de ne plus utiliser l'appareil, nous vous recommandons de le mettre hors d'état de fonctionner en coupant le câble d'alimentation (après vous être assuré que vous avez bien débranché l'appareil) et de rendre

inoffensives les parties dangereuses qui pourraient être utilisées par jeu par des enfants.

Avvertissements pour une élimination correcte du produit conformément à la directive européenne directive 2011/65/UE.

À la fin de sa vie utile, le produit ne doit pas être jeté avec les déchets ménagers. Vous pouvez l'apporter dans les centres de tri sélectif appropriés mis en place par les municipalités ou chez les revendeurs qui fournissent ce service.

L'élimination séparée d'un appareil électroménager permet d'éviter de possibles conséquences négatives sur l'environnement et la santé résultant d'une élimination inadéquate et permet de récupérer les matériaux qui le composent afin de réaliser une économie importante d'énergie et de ressources. Pour marquer l'obligation d'éliminer les appareils séparément, le produit porte la marque de la poubelle mobile barrée. L'élimination illégale du produit par l'utilisateur entraîne l'application de sanctions administratives prévues par la législation en vigueur.





Dieses Symbol fordert Sie auf, diese Anleitung vor der Benutzung des Gerätes sorgfältig zu lesen und gegebenenfalls Dritte zu informieren. Bewahren Sie diese Anleitung zum späteren Nachschlagen und für die gesamte Lebensdauer des Gerätes auf. Wenn ein Teil dieser Betriebsanleitung schwer verständlich ist oder Sie Zweifel haben, wenden Sie sich bitte an das Unternehmen unter der auf der letzten Seite angegebenen Adresse, bevor Sie das Gerät verwenden.



ACHTUNG:

Dieses Symbol fordert Sie auf, auf bestimmte Funktionen, Anweisungen und Warnhinweise zur sicheren Anwendung zu achten.



Dieses Symbol zeigt an, dass das Gerät der Klasse II angehört.

ALLGEMEINE HINWEISE

- Dieses Gerät ist für den häuslichen (d.h. nicht professionellen) Gebrauch bestimmt, zum Mischen von leicht viskosem Obst, Gemüse oder Lebensmitteln mit Wasser oder anderen essbaren Flüssigkeiten gemäß den in dieser Anleitung beschriebenen Verfahren. Die Lebensmittel müssen frei von harten Teilen (Samen, Schalen, Obstschalen), frei von zähen oder holzigen Fasern und in Würfeln von 2-3 cm Größe sein: Die Temperatur des Lebensmittels darf 60°C nicht überschreiten.

Das Mixen darf nicht länger als 2 (zwei) Minuten hintereinander dauern, um eine Überhitzung des Motors zu vermeiden: Warten Sie 10 (zehn) Minuten, bevor Sie das Gerät wieder benutzen.

Praktische Anwendungsbeispiele: Zum Zubereiten passierter Gemüsesuppen, zum Pürieren von Obst- oder Gemüsecremes. Jeder andere Gebrauch ist als unsachgemäß und gefährlich anzusehen.

Haushaltsgeräte sind beispielsweise Geräte für typisch häusliche Anwendungen, die auch von im Haushalt unerfahrenen Personen verwendet werden können:

- in Geschäften, Büros und anderen ähnlichen Arbeitsplätzen;
- in landwirtschaftlichen oder ähnlichen Betrieben;
- von Kunden in Hotels, Motels und anderen Wohnunterkünften;
- in Frühstückspensionen.

- Der Hersteller kann nicht für eventuelle Schäden haftbar gemacht werden, die durch Missbrauch, einen falschen oder verantwortungslosen Gebrauch bzw. Reparaturen entstehen, die nicht von Fachpersonal ausgeführt werden.
- Der Benutzer darf das Gerät nicht unbeaufsichtigt lassen, wenn es an der Stromversorgung angeschlossen ist.
- Die Messer sind scharf! Um Verletzungen zu vermeiden, ist größte Vorsicht bei der Handhabung und Reinigung des Mixbehälters geboten.
- Vor der Installation oder dem Trennen jeglicher Komponenten muss der Stecker aus der Steckdose gezogen werden, wenn

- das Gerät nicht in Gebrauch ist und bevor das Gerät gereinigt wird.
- Stellen Sie vor jedem Gebrauch sicher, dass:
 - das Netzkabel frei liegt, nicht verdreht und nicht beschädigt ist.
 - der Boden perfekt befestigt und am Mixbehälter fixiert ist.
 - der Deckel wird auf dem Mixbehälter eingesetzt ist und der Mixbehälter korrekt in das Motorgehäuse eingesetzt ist.
 - es keine Fremdkörper im Inneren des Mixbehälters und in Kontakt mit den Messern gibt.
 - der Inhalt im Inneren des Mixbehälters nicht den auf der Seite des selben angegebene Höchststand überschreitet.
 - Achten Sie bei der Benutzung des Geräts ständig auf seine einwandfreie Funktion: Wenn die Messer feststecken oder Zutaten an der Wand des Mixbehälters haften bleiben, schalten Sie das Gerät sofort aus, ziehen Sie den Stecker aus der Steckdose und verwenden Sie ein geeignetes Werkzeug, um das Essen unter den Messern oder von den Wänden zu entfernen.
 - Entfernen Sie den Deckel oder den Mixbehälter nur, wenn der Motor vollständig stillsteht und nachdem Sie den Stecker aus der Steckdose gezogen haben.
 - Wenn das Gerät nicht in Betrieb ist oder unbeaufsichtigt gelassen wird, ziehen Sie immer den Stecker aus der Steckdose.
 - Verwenden Sie das Gerät nicht, um Flüssigkeiten zu quirlen.

- Kinder dürfen das Gerät nicht benutzen. Bewahren Sie das Gerät und sein Kabel außerhalb der Reichweite von Kindern auf.
- Kinder dürfen das Gerät nicht als Spiel benutzen.
- Das Gerät darf von Personen mit eingeschränkten körperlichen, sensorischen oder geistigen Fähigkeiten oder ohne Erfahrung oder Kenntnisse benutzt werden, wenn sie beaufsichtigt werden oder wenn sie in den sicheren Gebrauch des Geräts eingewiesen wurden und die damit verbundenen Gefahren verstanden haben.
- Verwenden Sie das Gerät nur in geschlossenen Räumen. Setzen Sie das Gerät nicht der Witterung (Sonne, Regen usw.) aus.
- Überprüfen sie regelmäßig den einwandfreien Zustand des Geräts und seiner Elemente: Wenden Sie sich im Zweifelsfall an einen autorisierten Kundendienst und stellen Sie sicher, dass es sich bei gelieferten Ersatzteilen um Originalersatzteile handelt.
- Verwenden Sie das Gerät nicht, wenn die Messer oder andere Teile beschädigt sind.
- Benützen Sie das Gerät nicht, wenn das Netzkabel beschädigt ist: Sollte es beschädigt sein, muss es vom Hersteller, seinem Kundendienst oder von einem entsprechend qualifizierten Fachmann ausgewechselt werden, damit jegliche Risiken ausgeschlossen werden können.
- Achtung: Beachten Sie beim Umgang mit Elektrogeräten immer die grundlegenden Sicherheitsvorkehrungen, um die

Gefahr von Feuer, Stromschlägen und Körperverletzungen zu vermeiden.

- Beachten Sie bei der Verwendung von Elektrogeräten stets folgende Vorsichtsmaßnahmen:
 - Berühren sie das Gerät nicht mit nassen Händen oder Füßen. Stellen Sie sicher, dass Ihre Hände vollständig trocken sind, bevor Sie das Gerät berühren. Tauchen Sie den Stecker, das Stromkabel oder das Motorgehäuse nicht in Wasser oder in andere Flüssigkeiten ein, um sich vor die Gefahr eines Stromschlags zu schützen.
 - Ziehen Sie niemals am Netzkabel oder am Gerät, um den Stecker aus der Steckdose zu ziehen.
 - Ziehen Sie nicht am Kabel, um das Gerät zu bewegen.

AUFSTELLUNG

- Vergewissern Sie sich nach dem Entfernen der Verpackung, dass das Gerät intakt ist; verwenden Sie es im Zweifelsfall nicht und wenden Sie sich an qualifiziertes Fachpersonal. Verpackungselemente (Plastiktüten, Polystyrol, Heftklammern usw.) dürfen nicht in Reichweite von Kindern oder unzurechnungsfähigen Personen gelassen werden, da sie mögliche Gefahrenquellen darstellen, und müssen stattdessen gemäß den geltenden Vorschriften entsorgt werden.
- Bevor Sie das Gerät anschließen, kontrollieren Sie, dass die Daten auf dem Typenschild (Spannung usw.) den Parametern Ihres elektrischen Versorgungsnetzes entsprechen. In der Regel ist von der Verwendung von Adaptern, Mehrfachsteckdosen und/oder Verlängerungskabeln abzuraten. Wenn ihr Gebrauch nicht vermeidbar ist, müssen sie den geltenden Sicherheitsvorschriften entsprechen und die Stromabgabe (Ampère) darf nicht unter der maximalen Stromabgabe des Geräts liegen.
- Die Steckdose muss leicht zugänglich sein, damit der Stecker im Notfall leicht herausgezogen werden kann.
- Stellen Sie sicher, dass das Stromkabel korrekt positioniert ist, keine heißen Teile und keine schneidenden Kanten berührt und nicht verdreht oder um das Gerät gewickelt oder verheddert ist, um ein Herunterfallen des Geräts zu vermeiden.
- Positionieren Sie das Gerät:

- von Wärmequellen (z.B. anderen Öfen, Gasöfen usw.) entfernt.
- Auf einer stabilen horizontalen Auflagefläche, deren Oberfläche glatt (so dass die Saugfüße greifen können) und nicht empfindlich (z.B. lackierte Möbel, Tischdecken usw.) ist und an einer Stelle, an der es keinen Stößen ausgesetzt ist sowie in sicherer Entfernung vom Rand des Möbels, um sein Herunterfallen zu vermeiden.
- von Flüssigkeitsbehältern entfernt, z.B. von Spülbecken usw. Sollte das Gerät versehentlich benetzt oder in eine Flüssigkeit eingetaucht werden, schalten Sie zuerst die Steckdose aus, indem Sie den Schalter auf der Schalttafel ausschalten, und ziehen dann den Stecker aus der Steckdose. Trocknen Sie sowohl den Stecker als auch die Steckdose sorgfältig und schalten Sie erst danach den Strom wieder ein. Stecken Sie den Stecker wieder in die Steckdose und verwenden Sie das Gerät. Wenden Sie sich im Zweifelsfall an qualifiziertes Fachpersonal.

GEBRAUCH

Der Mixer besteht aus einem Sockel mit Motor und Glasmixbehälter sowie den hier beschriebenen Teilen:

SOCKEL (7) enthält den Motor und ist mit folgenden Elementen ausgestattet:

-Drehknopf (8), um den Motor ein- und auszuschalten: er wählt „I“ Mindestdrehzahl, „II“ Höchstdrehzahl (bei beiden funktioniert der Motor kontinuierlich), und wenn er auf „PULSE“ gedreht wird, wählt er die Höchstdrehzahl nur für die Momente, in denen der Drehknopf gedrückt wird (bei Loslassen des Knopfes schaltet sich der Motor aus). Die Position „0“ schaltet den Motor aus.

-Sicherheitsschalter: er schaltet den Motor nur dann ein, wenn der Mixbehälter gut und richtig in den Sockel eingesetzt ist, und wenn gleichzeitig der Deckel gut und richtig auf dem Mixbehälter eingesetzt ist.

-Entwässerungsloch, um den Überlauf von Flüssigkeiten zu verhindern.

-GummifüÙe (10) mit Saugnapf, die an der Auflagefläche haften und dem Gerät Stabilität verleihen.

-Ausparung für das Stromkabel (11): Es wird durch das Loch an der Seite eingelegt und herausgezogen.

-MIXBEHÄLTER (4) aus gehärtetem Glas, mit Messkala und maximaler Füllstandsanzeige (1,5l), mit folgenden Elementen ausgestattet:

-Deckel (2) mit zentralem Loch und entsprechender Messkappe mit Skalenteilung.

-Dichtung (3)

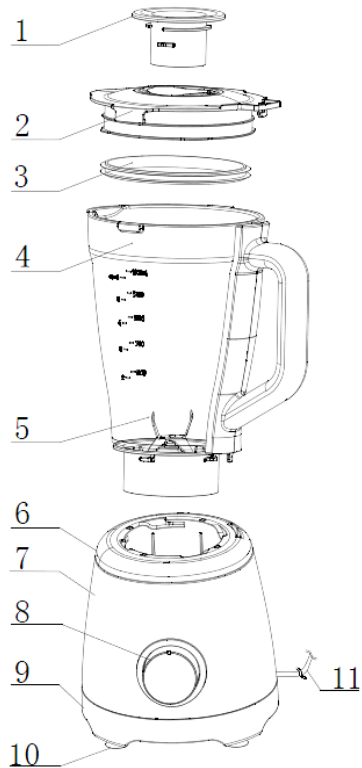

-Edelstahlmesser (5): Sie sind am Boden, der aus dem Mixbehälter herausgenommen werden kann, befestigt.

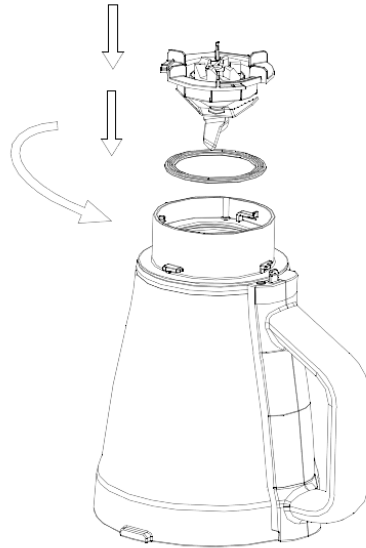

Befolgen Sie die folgenden Anweisungen, um die verschiedenen Elemente zu befestigen:

1. Die Messer sind am Boden befestigt, dessen Wasserdichtigkeit durch die Ringdichtung gewährleistet wird. Um den Boden an der Unterseite des Mixbehälters zu befestigen, legen Sie die Dichtung ordnungsgemäß ein, setzen Sie den Boden ein (die Messer müssen sich im Inneren des Mixbehälters befinden) und drehen ihn gegen den Uhrzeigersinn, um ihn zu verriegeln. Um den Boden herauszunehmen, gehen Sie in umgekehrter Reihenfolge vor.





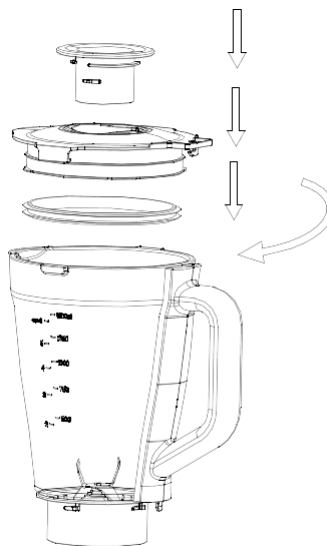

2. Setzen Sie die Messkappe vollständig in ihr Loch und drehen Sie sie zur Befestigung. Legen Sie den Deckel auf die Oberseite des Mixbehälters, so dass er leicht nach links orientiert ist: Die Flügel an seinem Randes müssen an den Laschen des Mixbehälters anliegen. Setzen Sie den Deckel vollständig bis zum Anschlag ein und drehen Sie ihn um ein kleines Stück im Uhrzeigersinn, um die genaue Position zu erreichen (die Symbole  und  sind ausgerichtet), die erforderlich ist, um am Sicherheitsschalter einzugreifen und den Motor zu aktivieren. Um Deckel und Messkappe abzunehmen, verfahren Sie in



umgekehrter Reihenfolge.

3. Setzen Sie den Mixbehälter vollständig in den Sockel ein, so

dass die Symbole  und  ausgerichtet sind, drehen Sie ihn im Uhrzeigersinn, um ihn zu

verriegeln (die Symbole  und  sind ausgerichtet), und so am Sicherheitsschalter einzugreifen und den Motor zu aktivieren.

Um den Mixbehälter herauszunehmen, gehen Sie in umgekehrter Reihenfolge vor.

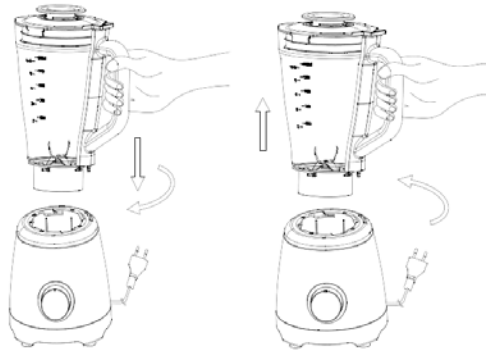

Bei der ersten Benutzung müssen die Teile, die mit Lebensmitteln in Berührung kommen, gewaschen und sorgfältig abgetrocknet werden (siehe Abschnitt „Reinigung und Instandhaltung“).

Betrieb.

Ziehen Sie das Netzkabel aus dem Sockel.

Achten Sie darauf, dass die Saugfüße vollständig auf der Auflagefläche haften.

Geben Sie die Lebensmittel in einer Menge in den Mixbehälter, die den maximalen Füllstand (1,5 l) nicht überschreitet, und schließen Sie Deckel und Messkappe.

Setzen Sie den Mixbehälter auf den Sockel und verriegeln Sie ihn.

Prüfen Sie, ob sich der Wahlschalter in der Position „0“ (aus) befindet und stecken Sie erst danach den Stecker in die Steckdose.

Drehen Sie den Drehknopf auf die Position „I“ oder „II“, um zu mixen (nicht länger als 2 Minuten), oder auf „PULSE“ für den momentanen Gebrauch.

Drehen Sie den Drehknopf auf die Position „0“, um den Motor abzustellen, und ziehen Sie nach Gebrauch den Stecker aus der Steckdose.

Eine anschließende Benutzung ist erst nach einer 10-minütigen Abkühlung des Motors möglich.

Waschen Sie den Mixbehälter vor jedem anderen Gebrauch gründlich, wenn nötig, reinigen Sie den Sockel, und zwar so, wie im Abschnitt Reinigung und Instandhaltung beschrieben. Verstauen Sie ggf. das Netzkabel im Sockel, bevor Sie das Gerät wegstellen.

Praktische Tipps

- Eine leichte Wirbelbewegung des Mixgetränks vermeidet Klumpen in den Mixgetränken oder die Trennung in Eiersaucen.
- Die Lebensmittel sollten in Würfel von ca. 2-3 cm Größe geschnitten werden: Dadurch erhält man ein gleichmäßiges Mixgetränk.
- Füllen Sie den Mixbehälter niemals über den angegebenen Höchstwert (1,5 l) hinaus oder noch weniger, wenn die Zubereitung während des Mixens an Volumen zunimmt.
- Für das Mischen trockener Lebensmittel ist es notwendig, Wasser oder andere Flüssigkeiten so weit hinzuzufügen, dass die Zubereitung Flüssigkeit flüssig wird und somit ein Blockieren der Messer verhindert wird.
- Wenn während des Mixens die Zubereitung an den Wänden des Mixbehälters haftet, unterbrechen Sie den Vorgang, nehmen Sie den Deckel ab und entfernen Sie mit einem Spatel die Speisen von den Wänden, fügen Sie Wasser oder andere Flüssigkeiten hinzu, schließen Sie das Gefäß und setzen Sie dann das Mixen fort.
- Wenn Sie eine Vielzahl von Zutaten mixen, mixen Sie zuerst die Flüssigkeiten und fügen Sie dann die trockenen Zutaten hinzu.
- Achten Sie immer darauf, dass Sie die harten oder faserigen Teile aus den Lebensmitteln entfernt haben, um die Messer nicht zu beschädigen.
- Heiße Lebensmittel dürfen eine Temperatur von 60°C nicht überschreiten. Sie müssen vorsichtig in den Mixbehälter gegossen werden. Nach dem Gebrauch den Mixbehälter abkühlen und einige Minuten außerhalb des Sockels entfernt stehen lassen.

REINIGUNG UND INSTANDHALTUNG

Bevor Sie einen Arbeitsgang durchführen, vergewissern Sie sich, dass sich der Drehknopf in der Position „0“ (aus) befindet und der Stecker aus der Steckdose gezogen ist.

Schnelles Abspülen. Für ein schnelles Abspülen des Mixbehälters verfahren Sie wie beschrieben:

- Geben Sie in den Mixbehälter bis zur Hälfte der Kapazität Wasser und etwas Geschirrspülmittel.
- Aktivieren Sie die PULSE-Funktion für 1 oder 2 Sekunden und wiederholen Sie dies 3 oder 4 Mal.
- Gießen Sie das Wasser aus und spülen Sie gründlich unter fließendem Wasser ab.

Denken Sie daran, dass das Gerät sorgfältig gereinigt werden muss, bevor es weggestellt wird.

Sorgfältige Reinigung.

Zur Reinigung der Messer entfernen Sie den Boden vom Mixbehälter, indem Sie ihn gegen den Uhrzeigersinn drehen.

Entfernen Sie den Dichtring.

Entfernen Sie den Deckel und die Messkappe.

Waschen Sie diese Elemente und den Mixbehälter gründlich mit Wasser und Geschirrspülmittel ab, ggf. mit einem Tuch (keine Scheuermittel verwenden), spülen Sie sie gründlich ab und trocknen Sie sie, bevor Sie sie wieder zusammenbauen. Diese Elemente können in der Geschirrspülmaschine gewaschen werden.

Das Motorgehäuse: Es darf nur mit einem weichen, leicht mit Wasser und/oder einem handelsüblichen Spülmittel angefeuchteten Tuch gereinigt werden. Das Gerät darf nicht in der Spülmaschine, unter fließendem Wasser oder in Wasser oder anderen Flüssigkeiten eingetaucht gewaschen werden: Sollten die elektrischen Teile (einschließlich Kabel und Stecker) nass werden, müssen sie vor ihrem Gebrauch sorgfältig und vollständig getrocknet werden.

- Wenn Sie das Gerät nicht benutzen, bewahren Sie es an einem trockenen Ort auf.
- Wenn man beschließt, das Gerät nicht mehr zu benutzen, wird geraten, dieses außer Betrieb zu setzen, indem man das Versorgungskabel abschneidet (nachdem man sichergestellt hat, dass der Netzstecker aus der Netzsteckdose gezogen wurde), und die Teile unschädlich zu machen, die gefährlich sein könnten, falls sie von Kindern zum Spielen benutzt würden.

Hinweise für eine ordnungsgemäße Entsorgung des Produkts gemäß der europäischen Richtlinie 2011/65/EU.

Am Ende seiner Nutzungsdauer darf das Produkt nicht zusammen mit dem Hausmüll entsorgt werden.

Es kann bei den von den örtlichen Behörden eingerichteten speziellen Sammelstellen oder bei Einzelhändlern abgeliefert werden, die den entsprechenden Service anbieten.

Die getrennte Entsorgung eines Haushaltsgeräts verhindert mögliche negative Auswirkungen auf die Umwelt und die Gesundheit, die sich aus seiner unzureichenden Entsorgung ergeben können, ermöglicht die Rückgewinnung der Materialien, aus denen es besteht, und erzielt somit eine erhebliche Einsparung von Energie und Ressourcen. Um die Pflicht zur getrennten Entsorgung von Haushaltsgeräten kenntlich zu machen, trägt das Produkt das Symbol der durchgekreuzten Mülltonne. Die rechtswidrige Entsorgung des Produkts durch den Benutzer führt zur Anwendung von Verwaltungsstrafen, die in der geltenden Gesetzgebung vorgesehen sind.





Via G.Amendola, 16/18
25019 Sirmione (BS) – ITALY
www.bimaritaly.it



servizioclienti@bimaritaly.it